

Управление образования Красногвардейского района Белгородской области
Муниципальное бюджетное учреждение дополнительного образования
«Дом детского творчества» Красногвардейского района Белгородской области

Принята на заседании
педагогического совета
от «__» _____ 20__ г.
Протокол № __

УТВЕРЖДАЮ
Директор МБУ ДО «Дом детского
творчества» Красногвардейского района

Л.Н. Ефимова
Приказ от «__» _____ 20__ г. № ____

**Адаптированная дополнительная общеобразовательная (общеразвивающая)
программа
Художественной направленности
«Раскрась свой МИР!»**

Уровень– ознакомительный
Возраст обучающихся – 16 лет
Объем программы – 72 часа
Срок реализации – 1 год

Автор-составитель:
Крамарева Анна Викторовна,
педагог дополнительного
образования

Адаптированная дополнительная общеобразовательная (общеразвивающая) программа «Раскрась свой мир» художественной направленности по изобразительному виду деятельности

Автор-составитель программы: Крамарева Анна Викторовна, педагог дополнительного образования муниципального бюджетного учреждения дополнительного образования «Дом детского творчества» Красногвардейского района.

Год разработки дополнительной общеобразовательной (общеразвивающей) программы – 2023 год

Адаптированная дополнительная общеобразовательная (общеразвивающая) программа «Раскрась свой мир» рассмотрена на заседании методического совета от «__» _____ 20__ г., протокол № __.

Программа принята на заседании педагогического совета от «__» _____ 20__ г., протокол № ____.

Председатель педагогического совета _____ А.В.Королева

Содержание

Раздел №1. «Комплекс основных характеристик программы»

1.1. Пояснительная записка программы.....	4
1.2. Цели и задачи программы.....	7
1.3. Содержание программы.....	9
1.4. Планируемые результаты.....	14

Раздел №2. «Комплекс организационно-педагогических условий»

2.1 Календарный учебный график.....	16
2.2. Условия реализации программы.....	16
2.3. Формы аттестации.....	16
2.4. Система оценки образовательных результатов.....	17
2.5.Оценочные материалы.....	18
2.6 Методические материалы.....	19

3. Список литературы21

4. Приложения

4.1 Календарный учебный график (Приложение №1).....	22
4.2 Оценочные материалы.....	25

I. Комплекс основных характеристик дополнительной общеобразовательной общеразвивающей программы.

1.1. ПОЯСНИТЕЛЬНАЯ ЗАПИСКА

Адаптированная дополнительная общеобразовательная (общеразвивающая) программа «Раскрась свой мир» имеет художественную направленность.

Программа имеет ознакомительный уровень и предполагает использование и реализацию общедоступных и универсальных форм организации материала, минимальную сложность предлагаемого для освоения содержания программы.

Программа разработана на основании нормативных документов:

- Федеральный закон Российской Федерации от 29 декабря 2012 г. N 273-ФЗ «Об образовании в Российской Федерации»;

- Распоряжение Правительства Российской Федерации от 29 мая 2015 г. N 996-р г. Москва "Стратегия развития воспитания в Российской Федерации на период до 2025 года";

- Приказ Министерства просвещения России от 27.07.2022 N 629 «Об утверждении Порядка организации и осуществления образовательной деятельности по дополнительным общеобразовательным программам»;

- Распоряжение Правительства Российской Федерации от 31 марта 2022 г. N 678-р "Концепция развития дополнительного образования детей до 2030 года";

- Распоряжение Правительства Белгородской области от 29.10.2018 № 549-рп «О внедрении целевой модели развития региональной системы дополнительного образования детей»;

- Постановление Главного государственного санитарного врача Российской Федерации от 28.09.2020 № 28 "Об утверждении санитарных правил СП2.4. 3648-20 "Санитарно-эпидемиологические требования к организациям воспитания и обучения, отдыха и оздоровления детей и молодежи";

- СанПиН 1.2.3685-21 «Гигиенические нормативы и требования к обеспечению безопасности и (или) безвредности для человека факторов среды обитания».

Программа разработана на основании программы Алексеевой Елены Владимировны «Изобразительное искусство» ч.2: поурочные планы по учебнику В.С. Кузина, Э.И. Кубышкиной «Изобразительное искусство в дополнительном образовании».

В данной общеобразовательной программе предусмотрены разделы: развитие зрительно-пространственных ориентировок, рисунок, живопись, знакомство с окружающим миром, декоративно-прикладное творчество.

Актуальность заключается в том, что ребенка с ограниченными возможностями здоровья необходимо приучать к труду, в частности к творческому труду. Занятия ручным трудом располагают к развитию мелкой моторики рук, ребенок учится четкости, точности выполнения работы, развиваются эстетические качества, появляется потребность в самосовершенствовании художественной направленности, способствует развитию познавательной деятельности, психофизиологическим функциям, особенностям психофизического развития в соответствии с заключением психолого-медико-педагогической комиссии, в ходе реализации программы.

Отличительная особенность программы: Отличительная особенность заключается в том, что она занимает промежуточное положение между программами обучения изобразительной деятельности в общеобразовательных школах и учебными программами специализированных художественных школ. Как и общеобразовательные программы, данный курс доступен для ребенка и не требует наличия у него хорошо развитых художественных способностей (как в специализированной школе). Вместе с тем, курс предлагает достаточно широкий круг видов изобразительной деятельности, что во многом отличает его от общеобразовательных программ и сближает с программами художественных школ. Данная программа ориентирована на применение широкого комплекса различного дополнительного материала по изобразительному искусству. Процесс обучения строится на единстве активных и увлекательных методов и приемов учебной работы. Расширение и углубление содержания по основам изобразительного искусства в данной программе позволяет ребенку освоить программу на ознакомительном уровне.

Адресат программы Программа рассчитана на детей с ограниченными возможностями здоровья в возрасте 16 лет. Программа адаптирована для обучения лиц с ограниченными возможностями здоровья с учетом особенностей их психофизического развития, индивидуальных возможностей и при необходимости обеспечивающая коррекцию нарушений развития и социальную адаптацию указанных лиц. Знает и выделяет предметы по подтемам. Любознательность на низком уровне. К самостоятельному изучению окружающего мира не стремится. Навыки самообслуживания сформированы не полностью. Сенсорные процессы сформированы не полностью: разделяет предметы по цвету, величине, но затрудняется разделить на группы по типу использования. Делит на тематические группы.

Срок освоения программы

Программа рассчитана на 1 год.

Объём программы – 72 часа в год

Формы организации образовательного процесса: индивидуальная.

Учитывая психологические особенности, цели и задачи, содержание учебного материала, занятия проводятся с применением разнообразных методов и приёмов обучения: индивидуальная, очная с применением дистанционных технологий

В процессе реализации программы используются разнообразные типы занятий:

1. Занятие сообщения (изучения) новых знаний.
2. Занятие закрепления и развития знаний, умений, навыков.
3. Занятие формирования умений и навыков.
4. Занятие повторение.
5. Занятие применения знаний, умений, навыков.
6. Занятие обобщения и систематизации знаний, умений.
7. Комбинированное занятие.
8. Контрольное занятие (**опрос, тестирование, анкетирование, выставка**).

Количество обучающихся 1 человек

Режим занятий

Занятия проводятся 2 раза в неделю по 1 часа, перерыв – не менее 10 минут.

1.2. ЦЕЛИ И ЗАДАЧИ

Цель программы: создание коррекционно-развивающих условий, способствующих максимальному развитию личности и творческих способностей, удовлетворению образовательных потребностей ребёнка с ограниченными возможностями здоровья; сохранение и поддержание его физического и психического здоровья, адаптация к новым социальным условиям на основе реализации индивидуальной адаптированной образовательной программы дополнительного образования.

Задачи обучения:

Образовательные:

создать условия для:

1. знакомства с различными видами изобразительной деятельности, с многообразием художественных материалов и приемами работы с ними.
2. способствовать формированию зрительно-пространственных ориентировок;
3. содействовать увеличению объема внимания и памяти, словарного запаса;
4. способствовать формированию знаний о геометрических фигурах и телах.

Развивающие:

1. создать условия для формирования и развития:
2. мыслительных операций (анализа, синтеза, сравнения, обобщения, классификации, аналогии);
3. компенсаторных механизмов и коррекции недостатков развития;
4. творческих компетентностей и способностей воспитанницы,
5. художественного вкуса, эстетического восприятия;
6. образного и вариативного мышления, фантазии, воображения, творческих способностей,

Воспитательные:

создать условия для:

1. формирования устойчивого интереса к художественной деятельности.
2. способствовать формированию мотивации учения, ориентированной на удовлетворение познавательных интересов,
3. способствовать развитию потребности активно познавать мир, мотивации к обучению в школе;
4. содействовать формированию навыков эффективного социального взаимодействия, способствующих успешной социализации ребенка, вовлекая его в активную творческую деятельность;
5. формирования компетенций работы в коллективе, компетенций сотрудничества.

Коррекционные

1. способствовать развитию:
2. мимики и жестов;
3. отношений со сверстниками с использованием взаимного обмена интересами, эмоциями;
4. разнообразной спонтанной воображаемой социальной игры-имитации;
5. содействовать формированию:
6. способности обмена радостью, интересами или достижениями с другими людьми;
7. социально-эмоциональной взаимности, модуляции поведения в соответствии с социальным контекстом;
8. способности принимать и использовать поддержку других людей.

1.3.СОДЕРЖАНИЕ ПРОГРАММЫ

Учебный план

	Название разделов	Всего часов	Формы контроля
	Введение в программу	1	Собеседование, творческое задание
1.	Развитие зрительно-пространственных ориентировок, речи	8	Собеседование, творческое задание
2.	Рисунок. Живопись	12	Фронтальный опрос, выставка
3.	Знакомство с окружающим миром	18	Выставка
4.	Работа с бумагой	16	Защита творческих работ
5.	Лепка из соленого теста, пластилина, работа с природными материалами	16	Творческое задание
6.	Итоговое занятие	1	Индивидуальная выставка
	ВСЕГО:	72	

Учебно-тематический план

№	Разделы программы	1 год			Формы контроля
		Теория	Практика	Всего	
	Вводные занятия	1	-	1	
1.	Развитие зрительно-пространственных ориентировок, речи	2	6	8	Собеседование, творческое задание
2	Рисунок. Живопись	3	9	12	Тестирование, практическое задание, мини-выставка
2.1	«Цвета. Цветовой спектр»	1	2	3	Тестирование
2.2	Смешивание хроматических цветов с белым и черным	1	2	3	Практическое задание
2.3	Приемы работы красками	-	3	3	Мини-выставка
2.4.	Компоновка пространства листа	1	2	3	Практическое задание
3	Знакомство с окружающим миром	4	14	18	Выставка

3.1	Овощи. Фрукты. Ягоды.	1	3	4	Выставка
3.2	Домашние заготовки «Осень»	1	3	4	Выставка
3.3	«Перелетные птицы. Зимующие птицы»	1	4	5	Выставка
3.4	Домашние животные	1	4	5	Выставка
4.	Работа с бумагой	4	12	16	Практическое задание
4.1.	Виды бумаги и картона. Инструменты и материалы при работе с бумагой и картоном	2	2	4	Практическое задание
4.2	Аппликация из бумаги и картона	1	6	7	Практическое задание
4.3.	Оригами, конструирование из бумаги	1	4	5	Практическое задание
5	Лепка из соленого теста, пластилина, работа с природными материалами	3	13	16	Творческое задание
5.1	Лепка из соленого теста	2	10	12	Творческое задание
5.2	Объемные фигурки из пластилина	1	3	4	Творческое задание
	Итоговое занятие		1	1	Индив. выставка
	ВСЕГО:	34	38	72	

Содержание программы

Вводное занятие (1ч)

Теория (1ч): знакомство с деятельностью объединения посредством введения в образовательную программу. Инструктаж по технике безопасности.

Тип занятия: изучение, усвоение нового учебного материала.

Методы и приемы: словесный, наглядный, метод игры.

Дидактический материал: памятки «Техника безопасности при работе»

Форма подведения итогов: Собеседование, творческое задание.

1. Развитие зрительно-пространственных ориентировок, речи (8ч)

Теория (2ч): Ритмические упражнения. Упражнения для развития мелкой моторики. Упражнения для развития зрительно-пространственных ориентировок на плоскости и в пространстве. Сравнение формы, цвета, размера предметов. Сериационные ряды. Игровые упражнения для развития пальцев рук. Упражнения на развитие слухового внимания. Задания на развитие связной речи.

*Практика (6ч):*Изображение на плоскости листа геометрических фигур по точкам, линиям, заштриховывание. Копирование геометрических фигур по шести, восьми, десяти, двенадцати точкам;задания на тренировку зрительно-моторной координации;рисование треугольника, пятиугольника, шестиугольника;создание овала,треугольника, квадрата, круга, ромба, прямоугольника на бумаге.

Тип занятия: изучение, усвоение нового учебного материала,комбинированный.

Методы и приемы: словесный, наглядный, метод игры.

Дидактический материал: памятки «Техника безопасности при работе»

Форма подведения итогов: собеседование, творческое задание.

2. Рисунок. Живопись (12ч)

2.1 Цвета. Цветовой спектр(3ч)

*Теория(1ч):*Рассказ про холодные, теплые, контрастные цвета.Объяснения материала на примере таблиц «Цветовой круг».

*Практика(2ч):*Штриховка частей круга по заданию.Получить дополнительные цвета при помощи 3-х основных цветов. Практическая работа: «Цвета. Цветовой спектр»

Тип занятия: изучение, усвоение нового учебного материала, комбинированный.

Методы и приемы: словесный, наглядный.

*Дидактический материал:*схемы, памятки «Техника безопасности при работе»

Форма подведения итогов: тестирование.

2.2. Смешивание хроматических цветов с белым и черным(3ч)

*Теория(1ч):*Цвета хроматические и ахроматические, научить использовать ахроматические цвета для создания новых оттенков, основные понятия цветоведения.

*Практика(2ч):*Смешивание хроматических цветов с белым и черным.

Тип занятия: изучение, усвоение нового учебного материала,комбинированный.

Методы и приемы: словесный, наглядный.

Дидактический материал: схемы, памятки «Техника безопасности при работе»

Форма подведения итогов: практическое задание.

2.3. Приемы работы красками(3ч)

*Теория(1ч):*Основные средства формирования способностей к цветовосприятию. Способы акварельной живописи.

*Практика(2ч):*Использование приемов и методов работы акварельными красками: метод а-ля-прима (по сухой или сырой бумаге); многослойный метод работы лессировками; метод отмывки.

*Тип занятия:*комбинированный

Методы и приемы: словесный, наглядный.

Дидактический материал: схемы, образцы, памятки «Техника безопасности при работе»

Форма подведения итогов: мини-выставка.

2.4. Компоновка пространства листа(3ч)

Теория(1ч): композиция изображения на разной глубине (их основания показаны ближе к переднему краю «картины» или дальше от него) и явлений линейной перспективы (изображенные ближе дома, деревья, фигуры людей и т. д. нарисованы больше в размерах, чем те, которые показаны дальше, в глубине «картины»).

Практика(2ч): игры на ориентировку в микропространстве. «Разноцветные квадраты».

Тип занятия: комбинированный.

Методы и приемы: словесный, наглядный.

Дидактический материал: схемы, памятки «Техника безопасности при работе»

Форма подведения итогов: практическое задание.

3. Знакомство с окружающим миром (18ч)

3.1 Овощи. Фрукты. Ягоды (4ч).

Теория(1ч): познакомить детей с осенним урожаем.

Практика(3ч): Лепка рельефная фруктов, овощей, ягод.

Тип занятия: изучение, усвоение нового учебного материала, комбинированный.

Методы и приемы: словесный, наглядный.

Дидактический материал: образцы, памятки «Техника безопасности при работе»

Форма подведения итогов: выставка.

3.2. Домашние заготовки «Осень»(4ч)

Теория (1ч): Рассказ по внешнему виду и вкусу наиболее распространенных овощей и фруктов, расширение представления детей об осени, времени сбора урожая. Закрепление знания об овощах и фруктах. Умения отгадывать загадки про овощи фрукты.

Практика (3ч): Компоновка рисунка. Определение места фруктов на листе бумаги. Рисование корзины с осенними заготовками.

Тип занятия: изучение, усвоение нового учебного материала, комбинированный.

Методы и приемы: словесный, наглядный.

Дидактический материал: образцы, памятки «Техника безопасности при работе»

Форма подведения итогов: выставка.

3.3. Перелетные птицы. Зимующие птицы(5ч)

Теория(1ч): дать представление о перелетных и зимующих птицах, о причинах отлета птиц; классифицировать птиц на перелетных и зимующих.

Практика (4ч): рельефная лепка из пластилина и природного материала (шишек) перелетных и зимующих птиц.

Тип занятия: изучение, усвоение нового учебного материала, комбинированный.

Методы и приемы: словесный, наглядный.

Дидактический материал: образцы, памятки «Техника безопасности при работе»

Форма подведения итогов: выставка.

3.4. Домашние животные (5ч)

Теория (1ч): рассказать какие бывают домашние животные, какую пользу они приносят.

Практика (4ч): зарисовки домашних животных, компоновка на листе, соблюдение пропорций, прорисовка мелких деталей.

Тип занятия: изучение, усвоение нового учебного материала, комбинированный.

Методы и приемы: словесный, наглядный.

Дидактический материал: образцы, памятки «Техника безопасности при работе»

Форма подведения итогов: выставка.

4. Работа с бумагой (16ч)

4.1 Аппликация из бумаги (4ч)

Теория (2ч): виды бумаги, инструменты и материалы. Виды аппликации. Приемы изготовления аппликации.

Практика (2ч): изготовление плоской аппликации из бумаги. Изготовление объемной аппликации из бумаги.

Тип занятия: изучение, усвоение нового учебного материала, комбинированный.

Методы и приемы: словесный, наглядный.

Дидактический материал: образцы, схемы, памятки «Техника безопасности при работе»

Форма подведения итогов: практическое задание.

4.2 Аппликация из картона (7ч)

Теория (1ч): особенности и приемы работы с картоном.

Практика (6ч): изготовление плоской аппликации из картона. Изготовление объемной аппликации из картона.

Тип занятия: закрепление и совершенствование знаний, умений и навыков

Методы и приемы: словесный, наглядный.

Дидактический материал: образцы, схемы, памятки «Техника безопасности при работе»

Форма подведения итогов: практическое задание

4.3. Оригами, конструирование из бумаги (5ч)

Теория(1ч): дать понятие об оригами. Беседа о видах и техниках оригами.

Практика(4ч): Сгибание листа бумаги по диагонали, делать линию сгиба. Учить делать надрезы по линии сгиба. Сконструировать зонтик.

Тип занятия: изучение, усвоение нового учебного материала, комбинированный.

Методы и приемы: словесный, наглядный.

Дидактический материал: образцы, схемы, памятки «Техника безопасности при работе»

Форма подведения итогов: практическое задание

5. Лепка из соленого теста, пластилина (16ч)

5.1 Лепка из соленого теста (12ч)

Теория (2ч): Беседа о создании изделия. Формирование познавательной и творческой деятельности через лепку.

Практика (10ч): Создания букета из цветов

Тип занятия: изучение, усвоение нового учебного материала, комбинированный.

Методы и приемы: словесный, наглядный.

Дидактический материал: образцы, схемы, памятки «Техника безопасности при работе»

Форма подведения итогов: творческое задание

5.2 Объемные фигурки из пластилина (4ч)

Теория (1ч): дать понятие о пластилине и о техниках.

Практика (3ч): Создание объемных животных (кот, собака)

Тип занятия: закрепление и совершенствование знаний, умений и навыков

Методы и приемы: словесный, наглядный.

Дидактический материал: образцы, схемы, памятки «Техника безопасности при работе»

Форма подведения итогов: творческое задание

6. Итоговое занятие (1ч)

Практика (1ч): Творческое задание «Подарок для любимой Мамочки».

Тип занятия: занятие обобщения и систематизации знаний.

Методы и приемы: словесный, наглядный, метод игры.

Дидактический материал: образцы, памятки «Техника безопасности при работе»

Форма подведения итогов: индивидуальная выставка

1.4. ПЛАНИРУЕМЫЕ РЕЗУЛЬТАТЫ

По итогам обучения по программе «Раскрась свой мир» обучающийся *должен знать:*

- свойства красок и графических материалов;
- простейшие закономерности перспективы (дальше – ближе), компоновки изображения;
- основы художественного изображения, цветоведения, (ведущие элементы изобразительной грамоты – линия, штрих, холодные и теплые цвета);
- значение терминов: краски, палитра, художник, линия, аппликация, композиция;

должны уметь:

- работать акварелью и гуашью;
- применять различные приёмы работы карандашами;
- правильно использовать художественные материалы в соответствии со своим замыслом;
- применять простейшие правила построения изображения на плоскости: животных, человека, природных форм;

и приемами работы с ними.

- уметь использовать художественные материалы и правильно ими пользоваться
- уметь организовывать и содержать в порядке своё рабочее место.

В результате изучения программы «Раскрась свой мир», будут достигнуты определенные *универсальные учебные действия:*

- научиться выполнять задания, опираясь на речевую инструкцию педагога,
- самостоятельно выполнять задания и доделывать их до конца,
- соблюдать правила и нормы поведения, развитие коммуникации и самостоятельности,
- развитие познавательной активности и способности добиваться результата,
- развитие умения находить ошибки.

II. КОМПЛЕКС ОРГАНИЗАЦИОННО-ПЕДАГОГИЧЕСКИХ УСЛОВИЙ

2.1 Календарный учебный график на 2023-2024 учебный год (Приложение №1)

2.2 Условия реализации программы.

Материально-техническое обеспечение.

Для успешной реализации программы «Раскрась свой мир» имеется:

1. Учебный кабинет для занятий, который соответствует всем санитарно-гигиеническим нормам - светлое просторное помещение, оснащенное мольбертами и необходимой мебелью.

Иллюстративный и демонстрационный материал:

- иллюстрации картин, репродукции к темам, тематические фотографии и презентации;

- образцы поделок, рисунков;

- дидактические рисунки (этапы выполнения)

- плакаты: «Цветовой круг», «Цвет и форма»;

- детские работы из выставочного фонда;

- демонстрационный материал по основам цветоведения;

Художественный материал: альбомы для рисования, акварельные и гуашевые краски, цветные и простые карандаши, фломастеры, кисти, баночки для воды, палитры.

Информационное обеспечение:

- комплекс информационных образовательных ресурсов: интернет-ресурсы, видеоматериалы.

- совокупность технологических средств информационных и коммуникационных технологий: компьютеры; демонстрационный комплекс, включающий в себя: интерактивную доску, персональный компьютер, музыкальный центр.

2.3. Формы аттестации

Оценка результативности программы осуществляется в форме текущего контроля и аттестации.

Система отслеживания и оценивания результатов предусматривает текущий контроль и промежуточную аттестацию.

Стартовый контроль проводится в сентябре. Цель контроля - определение уровня или степени творческих способностей детей в начале цикла обучения.

В ходе проведения диагностики педагог определяет: уровень подготовленности детей для данного вида деятельности, выбор программы обучения, формы и методы работы с данными детьми

Формы проведения стартового контроля - тестирование, наблюдение, анкетирование.

Промежуточная аттестация проводится в декабре.

Цель – подведение промежуточных итогов обучения, оценка успешности продвижения обучающихся.

В ходе проведения аттестации педагог определяет:

- какова оценка успешности выбора технологии и методики
- анализируются результаты обучения на данном этапе

Формы проведения – творческое задание, тестирование

Итоговый контроль проводится в мае.

Цель – определение уровня развития творческих способностей детей в конце цикла обучения.

Формы проведения– тестирование, творческое задание, выставка

2.4. Система оценки образовательных результатов

При отслеживании результатов освоения программы используются различные формы деятельности или формы контроля:

- Собеседование
- Тестирование
- Творческие задания
- Выставки (индивидуальных и мини-) работ
- Практическое задание.

Собеседование – специальная беседа преподавателя с обучающимся по темам изучаемой дисциплины с целью выяснения объема знаний обучающегося.

Тестирование– эмпирический метод контроля и отслеживания результатов обучения детей, заключающийся в применении тестов. Тесты обычно даются испытуемым в виде перечня вопросов, либо в виде задач, решение которых не занимает много времени и требует однозначных решений, либо каких-то краткосрочных практических работ. Тестирование в системе дополнительного образования детей имеет свои особенности, связанные с отсутствием государственных стандартов. Задания и проверочные работы, входящие в тест, должны быть такой содержательной направленности и формы, которые в наибольшей мере соответствуют специфике требований стандарта, конкретной образовательной программы дополнительного образования детей (Приложение №1).

Творческие задания – это задания предполагающие вариативность решения и рассчитанные на реализацию творческих возможностей обучающихся. Направлены на подведение итогов работы образовательного объединения, определения уровня соответствия усвоения знаний, умений и навыков обучающихся ожидаемому результату, на выявление уровня развития творческих способностей детей и подростков. Проводится по итогам изучения конкретной темы или после прохождения всего курса обучения. Представляет собой индивидуальные или коллективные творческие формы: например, презентация. Способствуют развитию творческих способностей детей, раскрытию их возможностей, развитию активности и самостоятельности.

Выставка проводится с целью определения уровня мастерства, культуры, техники исполнения творческих продуктов, а также с целью выявления и развития творческих способностей детей. Выставка может быть персональной или коллективной. По итогам выставки лучшим ученикам может выдаваться диплом или творческий приз.

При отслеживании оценки результативности работы по данной программе используются следующие *уровни и их характеристики*:

Оптимальный уровень –самостоятельно располагает лист бумаги в зависимости от пространственного расположения изображаемого; от руки изображает предметы разной формы, использует при этом незначительную помощь; различает цвета и их оттенки; называет основные жанры живописи; умеет пользоваться инструментами для рисования; анализирует свой рисунок, сравнивая его с изображённым предметом, исправляет неточности; способен видеть, чувствовать и изображать красоту окружающего мира.

Достаточный уровень– испытывает потребность в новых знаний, в открытии для себя новых способов деятельности, решить самостоятельные задания не может, необходима помощь педагога, может придумать интересные идеи, но очень часто не может оценить их и выполнить. Принимает участие в конкурсах, смотрах, фестивалях районного уровня.

Средний уровень– ставится, если обучающийся располагает лист бумаги в зависимости от пространственного расположения изображаемого с опорой на наглядность; различает основные цвета и основные жанры; от руки изображает простые предметы разной геометрической формы и фигуры, пользуется простейшими вспомогательными линиями для изображения рисунка и его проверки; умеет пользоваться основными инструментами для рисования; сравнивает свой рисунок с изображённым предметом, исправляет неточности с помощью учителя; способен видеть, чувствовать красоту природы, человека.

Низкий уровень – ставится, если обучающийся способен ориентироваться на листе бумаги по образцу; рисовать, обводить изображения по опорным точкам, по трафарету; по шаблону; умеет пользоваться основными инструментами для рисования избирательно; различать основные цвета и соотносить их с образцом

2.5. Оценочные материалы

Диагностические методики для проверки освоения программы

Стартовый контроль – Собеседование, тестирование, практическое задание. (Приложение №2)

Промежуточный контроль- Тестирование, выставка работ(Приложение №3)

Итоговый контроль - Тестирование, выставка работ(Приложение №4)

2.6. Методическое обеспечение

На занятиях используются следующие методы обучения: репродуктивный (воспроизводящий); объяснительно-иллюстративный

(объяснение сопровождается демонстрацией наглядного материала); метод проблемного изложения (педагог ставит проблему и вместе с детьми ищет пути её решения); частично- поисковый; практический.

Педагогические технологии: игровые, информационно – коммуникативные, личностно-ориентированные и здоровьесберегающие.

В ходе занятий компьютер используется для иллюстрации учебного материала, в соответствии с темами программы, показа презентаций, фотографий, произведений изобразительного искусства различных видов и жанров.

Личностно-ориентированные технологии – технологии дифференциации и индивидуализации предполагают адаптацию темы изобразительной деятельности к способностям.

В соответствии с требованиями ФГОС для обучающихся с умственной отсталостью оценке подлежат личностные и предметные результаты. Личностные результаты включают овладение обучающимися социальными (жизненными) компетенциями, необходимыми для решения практико-ориентированных задач и обеспечивающими формирование и развитие социальных отношений обучающихся в различных средах. Оценка личностных результатов предполагает, прежде всего, оценку продвижения ребенка в овладении социальными (жизненными) компетенциями, которые, в конечном итоге, составляют основу этих результатов. Всесторонняя и комплексная оценка овладения обучающимися социальными (жизненными) компетенциями может осуществляться на основании применения метода экспертной оценки, который представляет собой процедуру оценки результатов на основе мнений группы специалистов (экспертов). Состав экспертной группы определяется образовательной организацией и включает педагогических и медицинских работников (учителей, воспитателей, учителей-логопедов, педагогов-психологов, социальных педагогов, врача психоневролога, невропатолога, педиатра), которые хорошо знают ученика. Для полноты оценки личностных результатов освоения обучающимися с умственной отсталостью АООП следует учитывать мнение родителей (законных представителей). Предметные результаты связаны с овладением обучающимися содержанием каждой образовательной области и характеризуют достижения обучающихся в усвоении знаний и умений, способность их применять в практической деятельности.

Воспитательные результаты внеурочной деятельности школьников распределяются по трем уровням.

Первый уровень результатов – приобретение обучающимися с умственной отсталостью социальных знаний (о Родине, о ближайшем окружении и о себе, об общественных нормах, устройстве общества, социально одобряемых и не одобряемых формах поведения в обществе и т. п.), первичного понимания социальной реальности и повседневной жизни. Для достижения данного уровня результатов особое значение имеет взаимодействие обучающегося со своими учителями (в основном и

дополнительном образовании) как значимыми для него носителями положительного социального знания и повседневного опыта.

Второй уровень результатов –получение опыта переживания и позитивного отношения к базовым ценностям общества (человек, семья, Отечество, природа, мир, знания, труд, культура), ценностного отношения к социальной реальности в целом. Для достижения данного уровня результатов особое значение имеет взаимодействие обучающихся между собой на уровне класса, образовательной организации, т. е. в защищённой, дружественной просоциальной среде, в которой обучающийся получает (или не получает) первое практическое подтверждение приобретённых социальных знаний, начинает их ценить (или отвергает).

Третий уровень результатов –получение обучающимися с умственной отсталостью начального опыта самостоятельного общественного действия, формирование социально приемлемых моделей поведения. Для достижения данного уровня результатов особое значение имеет взаимодействие обучающегося с представителями различных социальных субъектов за пределами образовательной организации, в открытой общественной среде. Достижение трех уровней результатов внеурочной деятельности увеличивает вероятность появления эффектов воспитания и социализации обучающихся. У обучающихся могут быть сформированы коммуникативная, этическая, социальная, гражданская компетентности и социокультурная идентичность. По окончании школы выдается свидетельство об обучении по образцу и в порядке, которые устанавливаются федеральным органом исполнительной власти, осуществляющим функции по выработке государственной политики и нормативно-правовому регулированию в сфере образования.

Список литературы

Нормативные правовые акты

1. Федеральный закон Российской Федерации от 29 декабря 2012 г. N 273-ФЗ «Об образовании в Российской Федерации».
2. Приказ Министерства просвещения России от 27.07.2022 N 629 «Об утверждении Порядка организации и осуществления образовательной деятельности по дополнительным общеобразовательным программам».
3. Постановление Главного государственного санитарного врача Российской Федерации от 28.09.2020 №28 «Об утверждении санитарных правил СП 2.4.3648-20 «Санитарно-эпидемиологические требования к организациям воспитания и обучения, отдыха и оздоровления детей и молодежи».
4. Распоряжение Правительства Российской Федерации от 31 марта 2022 г. N 678-р "Концепция развития дополнительного образования детей до 2030 года".

Основная литература

Книгопечатные издания:

1. Давыдова Г.Н. Пластилинография для малышей. – М., 2006
2. Мамайчук И. И. Помощь психолога детям с аутизмом. СПб., 2007
3. Немилова Е.А. Рисуем пальчиками. Первые уроки рисования. Для самых маленьких. – М., 2012
4. Янушко Е. Игры с аутичным ребёнком. – М., 2004

Интернет-ресурсы для педагога и обучающегося

1. Программа «Поддержка аутичных и отстающих в развитии детей»
http://www.childneurologyinfo.com/education-text-Behavioral_Intervention1.php
2. Социальные http://www.asatonline.org/treatment/treatments_desc.htm
3. <http://www.asatonline.org/for-parents/learn-more-about-specific-treatments/>

Календарный учебный график на 2023-2024 учебный год

Дата начала занятий – 01.09.2023

Дата окончания занятий – 27.05.2024

Количество учебных недель – 36

Количество учебных дней – 72

Количество учебных часов – 72

Количество часов в неделю – 2

Режим занятий – 2 раза в неделю по 1 часу

№ п/п	Месяц	Неделя	Время проведения занятия	Форма занятия	Кол-во часов	Тема занятия	Место проведения	Форма контроля
Введение в образовательную программу								
1	сентябрь	1 неделя	15.00-15.45	Вводное занятие	1	Вводное занятие. Стартовый контроль	МБУ ДО «Дом детского творчества»	Собеседование, тестирование, практическое задание.
Раздел 1. Развитие зрительно-пространственных ориентировок, речи								
2	сентябрь	1 неделя 2 неделя 3 неделя 4 неделя 5 неделя	15.00-15.45	Практическое занятие	8	Сравнение геометрических фигур по форме, цвету, размеру, предметов окружающей среды, игрушек.	МБУ ДО «Дом детского творчества»	Собеседование, творческое задание
Раздел 2 Рисунок. Живопись								
3	Октябрь	1 неделя 2 неделя	15.00-15.45	Практическое занятие	3	«Цвета. Цветовой спектр»	МБУ ДО «Дом детского творчества»	Творческое задание
4	октябрь	3 неделя 4 неделя	15.00-15.45	Практическое занятие	3	Смешивание хроматических цветов с белым и черным	МБУ ДО «Дом детского творчества»	Практическое задание

5	Октябрь	4 неделя 5 неделя	15.00-15.45	Творческая мастерская	3	Приемы работы красками	МБУ ДО «Дом детского творчества»	Тестирование, практическое задание, мини-выставка
6	ноябрь	1 неделя 2 неделя	15.00-15.45	Творческая мастерская	3	Компоновка пространства листа	МБУ ДО «Дом детского творчества»	Практическое задание
Раздел 3. «Знакомство с окружающим миром»								
7	ноябрь	3 неделя 4 неделя	15.00-15.45	Практическое занятие	4	Овощи. Фрукты. Ягоды.	МБУ ДО «Дом детского творчества»	Практическое задание, выставка
8	ноябрь	5 неделя	15.00-15.45	Практическое занятие	4	Домашние заготовки «Осень»	МБУ ДО «Дом детского творчества»	Практическое задание, выставка
	декабрь	1 неделя 2 неделя						
9	декабрь	2 неделя 3 неделя 4 неделя	15.00-15.45	Практическое занятие	5	«Перелетные птицы. Зимующие птицы»	МБУ ДО «Дом детского творчества»	Практическое задание, выставка работ
10	декабрь	5 неделя	15.00-15.45	Практическое занятие	5	Домашние животные	МБУ ДО «Дом детского творчества»	Выставка творческих работ
	январь	3 неделя 4 неделя 5 неделя						
Раздел 4. «Работа с бумагой»								
11	февраль	1 неделя 2 неделя	15.00-15.45	Беседа, Практическое занятие	4	Виды бумаги и картона. Инструменты и материалы при работе с бумагой и картоном	МБУ ДО «Дом детского творчества»	Практическое задание
12	февраль	3 неделя 4 неделя	15.00-15.45	Практическое занятие	7	Аппликация из бумаги и картона	МБУ ДО «Дом детского творчества»	Практическое задание

	март	1 неделя 2 неделя					творчества»	
13	март	3 неделя 4 неделя 5 неделя	15.00-15.45	Практическое занятие	5	Оригами, конструирование из бумаги	МБУ ДО «Дом детского творчества»	Практическое задание
Раздел 5 «Лепка из соленого теста, пластилина, работа с природными материалами»								
14	апрель	1 неделя 2 неделя 3 неделя 4 неделя 5 неделя	15.00-15.45	Беседа, творческое задание	12	Лепка из соленого теста	МБУ ДО «Дом детского творчества»	Творческое задание
	Май	1 неделя 2 неделя						
15	Май	3 неделя 4 неделя	15.00-15.45	Практическое занятие	4	Объемные фигурки из пластилина	МБУ ДО «Дом детского творчества»	Творческое задание
16	май	4 неделя	15.00-15.45	Тестирование	1	Итоговое занятие	МБУ ДО «Дом детского творчества»	Индивидуальная выставка

Стартовое тестирование

1. Какие предметы нужны для работы художнику. Выберите ответ из предложенных картинок.

- а) краски;
- б) карандаши;
- в) кисти;
- г) фломастеры
- д) катушки и нитки;
- е) ткань.



2. Как называется этот предмет. И зачем он нужен художнику



3. Выберите из предложенных карточек оттенки:

- а) зеленый;
- б) желтый;
- в) фиолетовый;
- г) красный;
- д) синий.

Бордовый	Коричневый	Какао	Темно-зеленый	Темно-синий	Темно-фиолетовый	Черный
Карминный	Темно-оранжевый	Хаки	Изумрудный	Васильковый	Пурпурный	Темно-серый
Красный	Оранжевый	Желтый	Зеленый	Синий	Фиолетовый	Серебристый
Вишневый	Коралловый	Янтарный	Травяной	Голубой	Индиго	Серый
Розовый	Светло-оранжевый	Золотистый	Оливковый	Бирюзовый	Лавандовый	Аметистовый
Фуксия	Персиковый	Светло-желтый	Салатовый	Темно-бирюзовый	Сиреневый	Лиловый
Светло-розовый	Бежевый	Кремовый	Фисташковый	Мятный	Светло-сиреневый	Светло-бирюзовый

4. Покажите геометрические фигуры:

- а) овал;
- б) круг;

- в) квадрат;
- г) прямоугольник;
- д) треугольник;



5. Выберите из предложенных картинок картинки с изображением предметов, которые нужны для аппликации.



Промежуточное тестирование

1. Что надо приготовить к занятию, когда нужно рисовать красками?
2. Какие краски используются на занятии по рисованию?



3. Какие инструменты нужны для выполнения следующих аппликаций?



4. Из чего слепили собаку?



5. В какие цвета ты раскрасишь осенние листья?

6. Карандаши какого цвета тебе будут нужны, чтобы нарисовать веточку ели?

7. На какой из представленных картин изображены весенние цветы?



1 2 3

8. Чего не хватает на рисунках?

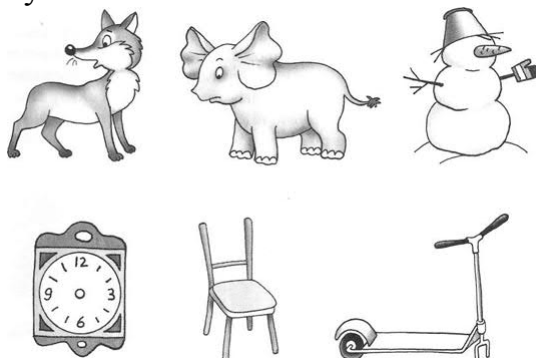

9. Части каких предметов ты видишь?

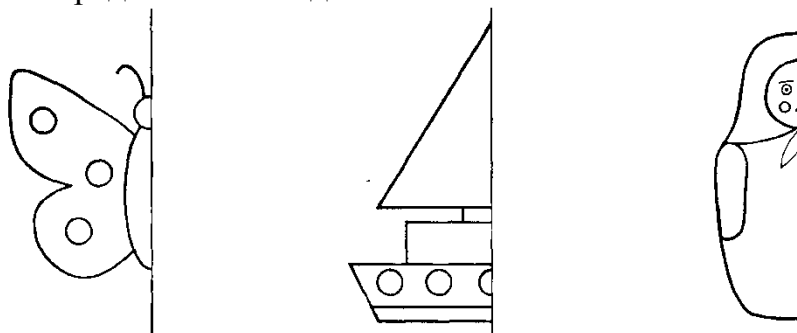

10. Что изображено на картине?

